

[Datenblatt herunterladen \(PDF\)](#)

## Batteriekontaktstift BKS-507

Rastermaß: 3,00 mm / 118 mil

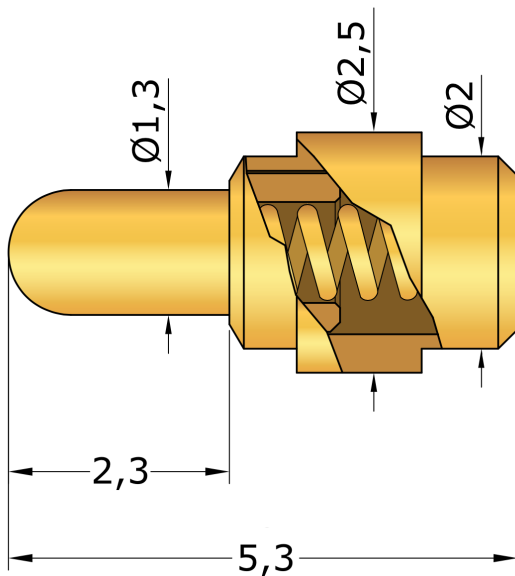

### Technische Daten

<b>Rastermaß:</b>	3,00 mm / 118 mil
<b>Arbeitshub:</b>	1,0 mm
<b>Maximaler Hub:</b>	1,2 mm
<b>Übergangswiderstand typisch:</b>	<15 mΩ
<b>Nennstrom:</b>	9 A
<b>Mögliche Federkräfte:</b>	1,20 N

### Material

<b>Kolben:</b>	BeCu, vergoldet oder vernickelt
<b>Gehäuse:</b>	Bronze, vergoldet
<b>Feder:</b>	Federstahl, vergoldet

## Mögliche Kopfformen für BKS-507



**Kopfform Nr.:**

09

**Spezifikation:**

1,3

**Kopfdurchmesser:**

Weitere Kopfformen auf Anfrage.

Änderungen vorbehalten